

TFA

Bedienungsanleitung
Instruction manual
Mode d'emploi
Istruzioni per l'uso
Gebruiksaanwijzing
Instrucciones de uso

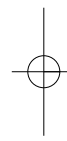

CE

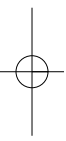
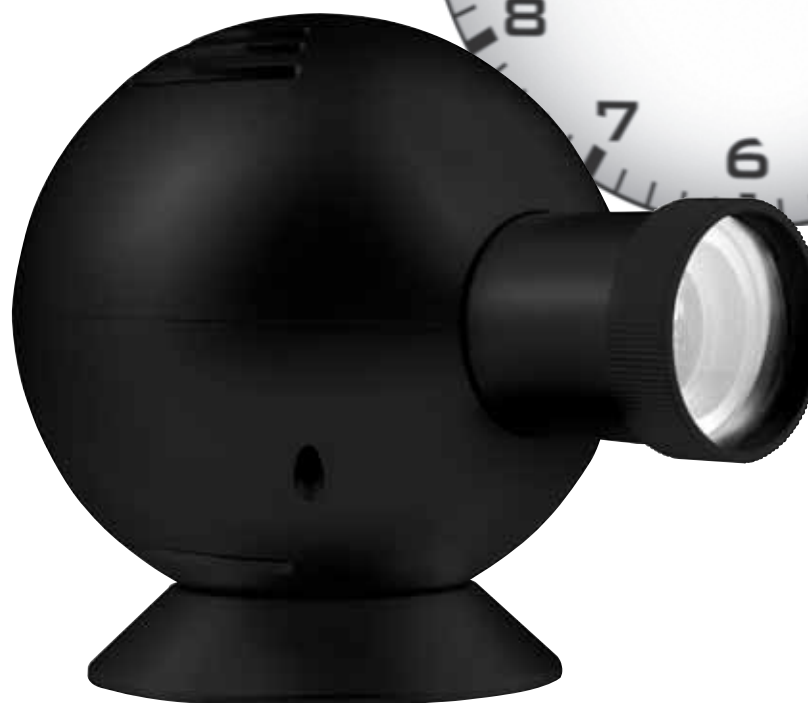

CE

Kat. Nr. 60.5007

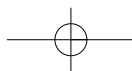

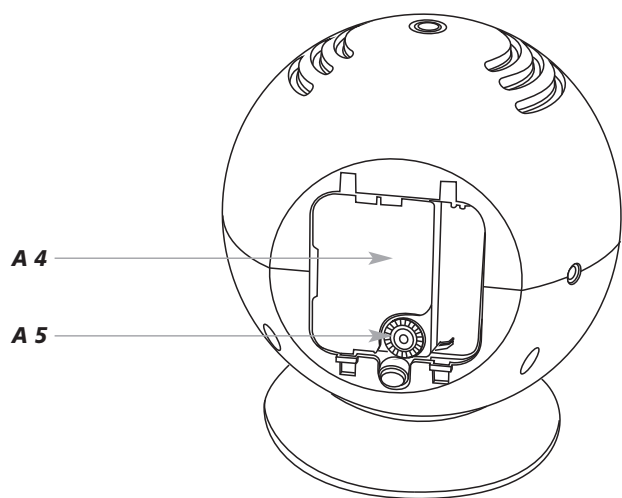
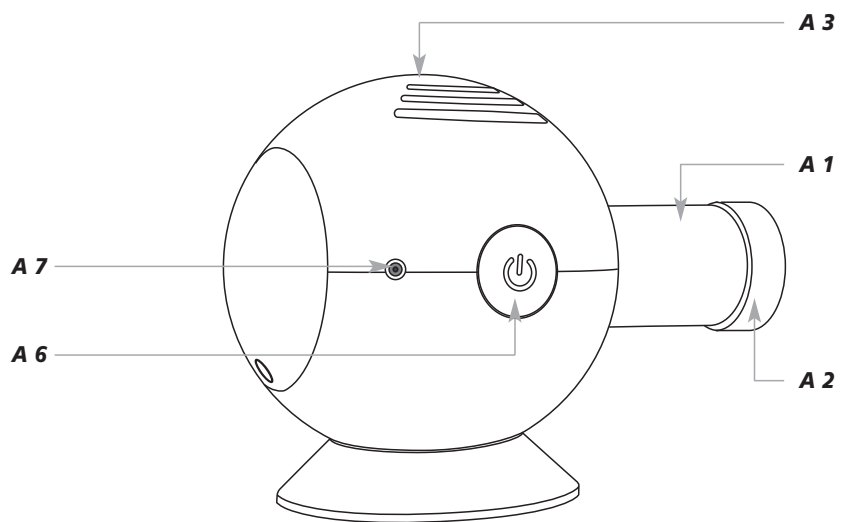

TIME BALL – Analoge Projektionsuhr

D

Vielen Dank, dass Sie sich für dieses Gerät aus dem Hause TFA entschieden haben.

1. Bevor Sie mit dem Gerät arbeiten

- Lesen Sie sich bitte die Bedienungsanleitung genau durch. So werden Sie mit Ihrem neuen Gerät vertraut, lernen alle Funktionen und Bestandteile kennen, erfahren wichtige Details für die Inbetriebnahme und den Umgang mit dem Gerät und erhalten Tipps für den Störfall.
- Durch die Beachtung der Bedienungsanleitung vermeiden Sie auch Beschädigungen des Geräts und die Gefährdung Ihrer gesetzlichen Mängelrechte durch Fehlgebrauch.
- Für Schäden, die aus Nichtbeachtung dieser Bedienungsanleitung verursacht werden, übernehmen wir keine Haftung.
- Beachten Sie besonders die Sicherheitshinweise!
- Bewahren Sie diese Bedienungsanleitung gut auf!

2. Lieferumfang

- Projektionsuhr
- Netzstecker
- Farbfilter
- Bedienungsanleitung
- Befestigungsmaterial und Halterung

3. Einsatzbereich und alle Vorteile Ihres neuen Gerätes auf einen Blick

- Projektion der analogen Uhrzeit an Wand oder Decke
- Tageslicht-Projektion mit sparsamer LED-Leuchte
- Einstellbarer Projektor und Projektionsgröße
- Auswechselbare Farbfilter (rot, gelb, blau)
- Außergewöhnliches, modernes Design
- Tischaufstellung oder Deckenmontage

4. Zu Ihrer Sicherheit

- Das Gerät ist kein Spielzeug. Bewahren Sie es außerhalb der Reichweite von Kindern auf. Bitte unter Aufsicht von Erwachsenen verwenden.
- Das Produkt ist ausschließlich für den oben beschriebenen Einsatzbereich geeignet. Verwenden Sie das Produkt nicht anders, als in dieser Anleitung dargestellt wird.
- Das eigenmächtige Reparieren, Umbauen oder Verändern des Gerätes ist nicht gestattet.
- Dieses Gerät ist nicht für medizinische Zwecke oder zur öffentlichen Information geeignet und nur für den privaten Gebrauch bestimmt.



Vorsicht!
Lebensgefahr durch Stromschlag!

- Schließen Sie das Gerät nur an eine vorschriftsmäßig installierte Steckdose mit einer Netzspannung von 230V an!
- Das Gerät und der Netzstecker dürfen nicht mit Wasser oder Feuchtigkeit in Kontakt kommen. Nur für den Betrieb in trockenen Innenräumen geeignet.
- Benutzen Sie das Gerät nicht, wenn Gehäuse oder Netzstecker beschädigt sind.
- Bewahren Sie das Gerät außerhalb der Reichweite von Personen (auch Kindern) auf, die mögliche Gefahren im Umgang mit elektrischen Geräten nicht richtig einschätzen können.
- Ziehen Sie sofort den Netzstecker aus der Steckdose, wenn eine Störung auftritt oder das Gerät für längere Zeit nicht benutzt wird.
- Verwenden Sie ausschließlich den mitgelieferten Netzstecker.
- Ziehen Sie den Netzstecker nicht am Kabel aus der Steckdose.
- Verlegen Sie das Netzkabel so, dass es nicht mit scharfkantigen oder heißen Gegenständen in Berührung kommt.

TIME BALL – Analoge Projektionsuhr**Vorsicht!
Verletzungsgefahr:**

- Bewahren Sie die Batterie außerhalb der Reichweite von Kindern auf.
- Batterien nicht ins Feuer werfen, kurzschließen, auseinander nehmen oder aufladen. Explosionsgefahr!
- Batterien enthalten gesundheitsschädliche Säuren. Um ein Auslaufen der Batterien zu vermeiden, sollten schwache Batterien möglichst schnell ausgetauscht werden. Beim Hantieren mit ausgelaufenen Batterien chemikalienbeständige Schutzhandschuhe und Schutzbrille tragen!

**Wichtige Hinweise zur Produktsicherheit!**

- Setzen Sie das Gerät keinen extremen Temperaturen, Vibrationen und Erschütterungen aus.

5. Bestandteile**LCD-Anzeige (Projektion):**

Uhrzeit

Vorne:**A 1:** Objektiv zum Einstellen der Schärfe**A 2:** Abnehmbare Linse zum Wechseln der Farbfilter**Oben:****A 3:** Gewinde zur Deckenmontage mit Schutzkappe**Rückseite:****A 3:** Batteriefach**A 5:** Einstellrad der Uhrzeit im Batteriefach**Rechte Seite:****A 6:** Ein- Ausschalter**A 7:** Anschluss für den Netzstecker**Befestigungsmaterial**

Halter zur Tischaufstellung oder Deckenmontage

Anschraubplatte

Abstandshalter (Rändelmutter)

6. Inbetriebnahme

- Drücken Sie den Entriegelungsknopf am Batteriefach leicht nach innen und schieben Sie den Batteriefachdeckel gleichzeitig in Richtung Entriegelungsknopfes nach unten. Sie können nun den Batteriefachdeckel abnehmen.
- Legen Sie eine neue Batterie 1,5 V AA polrichtig ein. Die Batterie ist für den Betrieb des internen Uhrwerks erforderlich.
- Um die Projektionsfunktion zu nutzen, verwenden Sie bitte den mitgelieferten Netzstecker.
- Stecken Sie den Anschlussstecker in den Anschluss und schließen Sie das Gerät mit dem Netzstecker am Stromnetz an.
- Drücken Sie den Ein-Ausschaltknopf.
- Die Uhrzeit wird an die Wand projiziert.
- Das Gerät ist jetzt betriebsbereit.
- **Wichtig!** Stellen Sie sicher, dass Ihre Netzspannung nicht mehr als 230 V beträgt! Andere Netzspannungen können zur Beschädigung des Instrumentes führen.

D

TIME BALL – Analoge Projektionsuhr

D

7. Bedienung**7.1 Einstellung der Uhrzeit**

- Die Anzeige kann durch Herausziehen oder Einschieben des Objektivs scharf gestellt werden.
- Stellen Sie mit dem Einstellrad die aktuelle Uhrzeit ein.
- Schließen Sie das Batteriefach wieder.
- Beim Einsetzen des Batteriefachdeckels bitte darauf achten, dass Sie zuerst die beiden Befestigungshaken richtig einlegen.
- Der Batteriefachdeckel ist richtig eingerastet, wenn ein Klicken zu hören ist.

7.2 Farbfilterwechsel

- Schalten Sie das Gerät aus.
- Zum Wechsel der Farbfilter (rot, blau und gelb) drehen Sie die Verschlusskappe am Ende des Objektes bis die Markierungen (Pfeile) übereinander stehen.
- Ziehen Sie vorsichtig die Linse vom Objektiv.
- Beim Wechsel darauf achten, dass die beiden Verdickungen an dem Farbfilter in den dafür vorgesehenen Aussparungen liegen.
- Setzen Sie die Verschlusskappe vorsichtig auf das Gehäuse und drehen Sie sie in Pfeilrichtung zu (siehe Markierung).

7.3 Befestigen und Aufstellen

- Stellen Sie die Projektionsuhr auf den mitgelieferten Halter und suchen Sie eine geeignete Position.
- Um die Projektionsuhr an der Decke zu befestigen, benutzen Sie das mitgelieferte Befestigungsmaterial.
- Ziehen Sie die graue Schutzkappe vom Gewindeeingang und bewahren Sie diese an einem sicheren Ort auf.
- Klappen Sie die Schraube auf der Platte im 90° Winkel nach oben.
- Den mitgelieferten Halter bitte so nehmen, dass Sie die beiden Markierungen lesen können (OPEN / CLOSE).
- Setzen Sie nun die Anschraubplatte mit der Schraube voran in den Halter (siehe Markierung OPEN/CLOSE). Die beiden schwarzen Stifte sollten sich in den beiden rechteckigen Öffnungen befinden.
- Schieben Sie nun die Anschraubplatte in Pfeilrichtung CLOSE. Die beiden Stifte liegen richtig in den Halterungen, wenn Sie ein Klicken hören.
- Befestigen Sie nun zuerst die Deckenhalterung (bestehend aus Halter und Anschraubplatte) mit zwei passenden Schrauben (nicht inklusive) an der gewünschten Stelle. Bitte darauf achten, dass genügend Abstand zur Wand ist und dass sich eine Steckdose in der Nähe befindet.
- Drehen Sie nun den schwarzen Abstandshalter auf die Klappschraube (mit der breiten Seite zuerst).
- Sie können nun die Projektionsuhr aufschrauben.

8. Pflege und Wartung

- Reinigen Sie das Gerät mit einem weichen, leicht feuchten Tuch. Keine Scheuer- oder Lösungsmittel verwenden! Vor Feuchtigkeit schützen.
- Entfernen Sie die Batterie und ziehen Sie den Netzstecker aus der Steckdose, wenn Sie das Gerät längere Zeit nicht verwenden.
- Bewahren Sie Ihr Gerät an einem trockenen Platz auf.

8.1 Batteriewechsel

- Wenn das Uhrwerk stehen bleibt, wechseln Sie bitte die Batterie.
- Öffnen Sie das Batteriefach und legen Sie eine neue Batterie 1,5 V AA polrichtig ein.

TIME BALL – Analoge Projektionsuhr**9. Fehlerbeseitigung**

Problem	Lösungen
Keine Anzeige	<ul style="list-style-type: none"> → Gerät mit Netzstecker anschließen → Batterie einlegen/wechseln → Ein/Ausschalter kontrollieren
Unkorrekte/ undeutliche Anzeige	<ul style="list-style-type: none"> → Batterie wechseln → Position überprüfen → Schärfe richtig am Objektiv einstellen

10. Entsorgung

Dieses Produkt wurde unter Verwendung hochwertiger Materialien und Bestandteile hergestellt, die recycelt und wiederverwendet werden können.



Batterien und Akkus dürfen keinesfalls in den Hausmüll!
Als Verbraucher sind Sie gesetzlich verpflichtet, gebrauchte Batterien und Akkus zur umweltgerechten Entsorgung beim Handel oder entsprechenden Sammelstellen gemäß nationaler oder lokaler Bestimmungen abzugeben.

Die Bezeichnungen für enthaltene Schwermetalle sind:
Cd=Cadmium, Hg=Quecksilber, Pb=Blei



Dieses Gerät ist entsprechend der EU-Richtlinie über die Entsorgung von Elektro- und Elektronik-Altgeräten (WEEE) gekennzeichnet.

Dieses Produkt darf nicht mit dem Hausmüll entsorgt werden. Der Nutzer ist verpflichtet, das Altgerät zur umweltgerechten Entsorgung bei einer ausgewiesenen Annahmestelle für die Entsorgung von Elektro- und Elektronikgeräten abzugeben.

11. Technische Daten

Spannungsversorgung:	Netzstecker (inklusive) Batterie 1,5 V AA (nicht inklusive)
Gehäusemaße:	200 x 130 x 150 mm
Gewicht:	427 g (nur Gerät)

TFA Dostmann GmbH & Co.KG, Zum Ottersberg 12, D-97877 Wertheim.
Diese Anleitung oder Auszüge daraus dürfen nur mit Zustimmung von TFA Dostmann veröffentlicht werden. Die technischen Daten entsprechen dem Stand bei Drucklegung und können ohne vorherige Benachrichtigung geändert werden.
www.tfa-dostmann.de

09/12

D

TIME BALL – Analog projection clock

GB

Thank you for choosing this instrument from TFA.

1. Before you use it

- Please be sure to read the instruction manual carefully. This information will help you to familiarise yourself with your new device, learn all of its functions and parts, find out important details about its first use and how to operate it, and get advice in the event of faults.
- Following the instruction manual for use will prevent damage to the device and loss of your statutory rights arising from defects due to incorrect use.
- We shall not be liable for any damage occurring as a result of not following these instructions.
- Please take particular note of the safety advice!
- Please look after this instruction manual for future reference.

2. Scope of supply

- Projection clock
- Power adapter
- Color filters
- Instruction manual
- Fixing material and support

3. Field of operation and all of the benefits of your new instrument at a glance

- Projection of the analog time on the wall or ceiling
- Daylight projection with economic LED light
- Adjustable projector and projection size
- Interchangeable color filters (red, yellow, blue)
- Exceptional, modern design
- Table or ceiling mounting

4. For your safety

- The product is not a toy. Keep it out of reach of children. Use under parental supervision.
- The product is exclusively intended for the field of application described above. The product should only be used as described within this instruction.
- Unauthorized repairs, modifications or changes to the product are prohibited.
- The product is not to be used for medical purpose or for public information, but is intended only for home use.



Caution!
Risk of electrocution!

- Plug the instrument only into a socket installed in regulation manner and with a mains voltage of 230V!
- The instrument and the mains plug must not come into contact with water or moisture. Only suitable for operation in dry interiors.
- Do not use the unit if the housing or the mains plug are damaged.
- Keep the unit out of reach of persons (including children) who cannot fully appreciate the potential risks of handling electrical equipment.
- Pull the mains plug out of the socket immediately if any fault occurs or if the unit is not used for a lengthy period.
- Only use the supplied mains plug.
- Do not pull the mains plug out of the socket by its lead.
- Route the mains lead so that it does not come into contact with sharp-edged or hot objects.

TIME BALL – Analog projection clock**Caution!
Risk of injury:**

- Keep the battery out of reach of children.
- Batteries must not be thrown into the fire, short-circuited, taken apart or recharged. Risk of explosion!
- Batteries contain harmful acids. Low batteries should be changed as soon as possible to prevent damage caused by a leaking battery. Wear chemical-resistant protective gloves and glasses when handling leaked batteries.

**Important information on product safety!**

- Do not place the unit near extreme temperatures, vibration or shock.

5. Elements**LCD display (Projection):**

Time

Front:

- A 1:** Lens to adjust the focus
A 2: Removable lens for changing the color filters

Above:

- A 3:** Thread for ceiling mounting with protecting cap

Back:

- A 3:** Battery compartment
A 5: Dial for the time in the battery compartment

Right side:

- A 6:** Main switch for power ON-OFF
A 7: Connection for the mains plug

Fixing material

Holder for table-top or ceiling
 Mounting plate
 Spacer (Knurled nut)

6. Getting started

- Press the release button on the battery compartment slightly inward and slide the battery cover at the same time downwards in the direction of the button. You can now remove the battery cover.
- Insert a new battery 1,5 V AA as indicated by the polarity. The battery is required for the operation of the internal clock movement.
- To use the projection function, please utilize the mains plug supplied.
- Insert the plug into the connection. Connect the mains plug to a wall socket.
- Press the ON/OFF switch.
- The time is projected on the wall.
- The unit is ready for use.
- **Important!**
Make sure that your household voltage is 230V! Otherwise your clock may be damaged.

GB

TIME BALL – Analog projection clock

GB

7. Operation**7.1 Setting of the clock**

- The display can be focused by pulling or pushing the lens.
- Turn the dial and set the actual clock.
- Close the battery compartment again.
- By inserting the battery compartment cover, please make sure that the two retaining hooks are properly inserted first.
- The battery compartment cover is properly inserted when a click is heard.

7.2 Changing of the color filters

- Turn off the instrument.
- To change the color filters (red, blue and yellow), rotate the cap at the end of the lens until the markers (arrows) are on top of each other.
- Carefully remove the cap from the lens.
- When changing, making sure that the two bulges on the color filters are in the appropriate slots.
- Replace the cap carefully and turn it in direction of the arrow (see marking).

7.3 Positioning and fixing

- Put the projection clock on the provided holder and look for an appropriate position.
- To fix the projection clock on the ceiling please use the included fixing material.
- Pull the grey protective cap from the thread and keep it in a safe place.
- Fold up the screw on the mounting plate at a 90 ° angle.
- Please hold the provided holder that you can read the two markers (OPEN / CLOSE).
- Place the mounting plate with the screw at first on the holder (see marking OPEN / CLOSE). The two black pins should be placed into the two rectangular openings.
- Slide the mounting plate in the direction of the arrow CLOSE. The two black pins are properly inserted into the brackets when you hear a click.
- Fasten at first the holder for the ceiling (complete with holder and mounting plate) with suitable screws (not included) at the desired location. Make sure that the distance from the wall is sufficient and that there is a socket for the mains plug nearby.
- Now turn the black spacer (knurled nut) on the screw (with the wide side first).
- You can now screw the projection clock on the holder.

8. Care and maintenance

- Clean it with a soft damp cloth. Do not use solvents or scouring agents. Protect from moisture.
- Remove the battery and pull out the mains plug of the socket, if you do not use the product for a lengthy period.
- Keep the instrument in a dry place.

8.1 Battery replacement

- Replace the battery, when the pointers stop moving.
- Open the battery compartment and insert a new battery 1,5 V AA, ensure battery polarity is correct.

9. Troubleshooting

Problem	Solutions
No indication	→ Connect the instrument to mains plug → Insert/change battery → Control the ON/OFF switch
Incorrect / unclear projection	→ Change battery → Control the position → Adjust the focus of the lens

TIME BALL – Analog projection clock**10. Waste disposal**

This product has been manufactured using high-grade materials and components which can be recycled and reused.



Never dispose empty batteries and rechargeable batteries in household waste. As a consumer, you are legally required to take them to your retail store or to appropriate collection sites depending to national or local regulations in order to protect the environment.

The symbols for the heavy metals contained are:
Cd=cadmium, Hg=mercury, Pb=lead



This instrument is labelled in accordance with the EU Waste Electrical and Electronic Equipment Directive (WEEE).

Please do not dispose of this instrument in household waste. The user is obligated to take end-of-life devices to a designated collection point for the disposal of electrical and electronic equipment, in order to ensure environmentally-compatible disposal.

11. Specifications

Power consumption:	Mains plug (included) Battery 1 x 1.5 V AA (not included)
--------------------	--

Housing dimension:	200 x 130 x 150 mm
--------------------	--------------------

Weight:	427 g (only instrument)
---------	-------------------------

TFA Dostmann GmbH & Co.KG, Zum Ottersberg 12, D-97877 Wertheim.

No part of this manual may be reproduced without written consent of TFA Dostmann. The technical data are correct at the time of going to print and may change without prior notice.

www.tfa-dostmann.de

(GB)

TIME BALL – Horloge analogique à projection

(F)

Nous vous remercions d'avoir choisi l'appareil de la Société TFA.

1. Avant d'utiliser l'appareil

- **Lisez attentivement le mode d'emploi.** Pour vous familiariser avec votre nouvel appareil, découvrez les fonctions et tous les composants, notez les détails importants relatifs à la mise en service et lisez quelques conseils en cas de dysfonctionnement.
- **En respectant ce mode d'emploi, vous éviterez d'endommager l'appareil et de perdre vos droits résultant d'un défaut pour cause d'utilisation non-conforme.**
- **Nous n'assumons aucune responsabilité pour des dommages qui auraient été causés par le non-respect du présent mode d'emploi.**
- **Suivez bien toutes les consignes de sécurité!**
- **Conservez soigneusement le mode d'emploi!**

2. Contenu de la livraison

- Horloge à projection
- Adaptateur secteur
- Filtres de couleur
- Mode d'emploi
- Matériel de fixation et de support

3. Aperçu du domaine d'utilisation et de tous les avantages de votre nouvel appareil

- Projection de l'heure analogique sur le mur ou le plafond
- Projecteur lumière du jour avec lampe à DEL économique
- Projecteur et taille de la projection réglable
- Filtres de couleur interchangeables (rouge, jaune, bleu)
- Design moderne et exceptionnel
- Peut être posée sur une table ou montée au plafond

4. Pour votre sécurité

- **Attention: L'appareil n'est pas un jouet. Maintenir l'appareil hors de portée des enfants. L'utiliser sous la surveillance de personnes adultes.**
- L'appareil est destiné uniquement à l'utilisation décrite ci-dessus. Ne l'utilisez jamais à d'autres fins que celles décrites dans le présent mode d'emploi.
- Vous ne devez en aucun cas démonter ou modifier l'appareil par vous-même.
- Cet appareil ne convient ni pour une utilisation médicale ni pour l'information publique, il est destiné uniquement à un usage privé.



Attention!
Danger de choc électrique !

- Branchez l'appareil seulement à une prise de courant réglementaire ayant une tension de secteur de 230V!
- L'appareil et l'adaptateur secteur ne doivent pas entrer en contact avec de l'eau ou de l'humidité. L'appareil doit être utilisé uniquement en intérieur dans un environnement sec.
- N'utilisez pas l'appareil si le boîtier ou l'adaptateur secteur sont endommagés.
- Conservez le produit hors la portée de personnes (enfants compris) incapables à évaluer les risques possibles liés aux manèges d'appareils électriques.
- Retirez immédiatement la fiche de la prise en cas de défaut ou si l'appareil n'est pas utilisé pendant une longue période.
- Utilisez uniquement l'adaptateur secteur fourni.
- Pour débrancher, tirez sur la fiche et non sur le cordon de la prise.
- Placez le cordon d'alimentation de sorte qu'il n'entre pas en contact avec des objets tranchants ou chauds.

TIME BALL – Horloge analogique à projection**Attention!**
Danger de blessure:

- Tenez la pile hors de la portée des enfants.
- Ne jetez jamais les piles dans le feu, ne les court-circuitez pas, ne les démontez pas et ne les rechargez pas. Risques d'explosion!
- Les piles contiennent des acides nocifs pour la santé. Une pile faible doit être remplacée le plus rapidement possible, afin d'éviter une fuite. Pour manipuler des piles qui ont coulé, utilisez des gants de protection chimique spécialement adaptés et portez des lunettes de protection !

**Conseils importants de sécurité du produit!**

- Évitez d'exposer l'appareil à des températures extrêmes, à des vibrations ou à des chocs.

5. Composants**Affichage (Projection):**

Horloge

Face avant:**A 1:** Lentille pour la mise au point**A 2:** Lentille amovible pour le changement des filtres de couleur**Vue de dessus:****A 3:** Filetage avec capuchon pour le montage au plafond**Vue au revers:****A 3:** Compartiment à pile**A 5:** Molette de réglage de l'horloge dans le compartiment à pile**Vue du côté droit:****A 6:** Commutateur ON/OFF**A 7:** Connexion pour l'adaptateur secteur**Matériel de fixation**

Support pour table ou au plafond

Rail de fixation

Entretoise (Écrou moleté)

6. Mise en service

- Appuyez sur le bouton de déverrouillage légèrement vers l'intérieur du compartiment à pile et faites glisser simultanément le couvercle en direction du bouton de déverrouillage vers le bas. Vous pouvez maintenant enlever le couvercle du compartiment à pile.
- Insérez une nouvelle pile 1,5 V AA en respectant la polarité +/- . La pile est nécessaire pour le fonctionnement du mouvement interne de votre réveil.
- Pour faire usage de la fonction projection utilisez l'adaptateur secteur fourni.
- Branchez le connecteur dans la connexion et branchez-le sur adaptateur secteur avec le réseau électrique.
- Appuyez sur le commutateur ON/OFF.
- L'heure est projetée sur le mur.
- Votre appareil est maintenant prêt à fonctionner.
- **Important!**
Assurez-vous que la tension de réseau est de 230V au maximum! Une autre tension de réseau pourrait endommager votre appareil.

F

TIME BALL – Horloge analogique à projection

F

7. Utilisation**7.1 Réglage de l'heure**

- En tirant ou en appuyant sur la lentille, vous pouvez ajuster la mise au point de la projection.
- Réglez l'heure actuelle avec la molette de réglage.
- Refermez le compartiment à pile.
- Lorsque vous insérez le couvercle du compartiment à pile, assurez-vous s'il vous plait que vous avez mis les deux crochets de retenue correctement.
- Le couvercle du compartiment à pile est correctement verrouillé lorsque vous entendez un dé clic.

7.2 Changement des filtres de couleurs

- Eteignez votre réveil.
- Pour changer les filtres de couleur (rouge, bleu et jaune), tournez le bouton à l'extrémité de l'appareil jusqu'à ce que les marques (flèches) soient superposées.
- Retirez délicatement la lentille de l'objectif.
- Lors du remplacement veillez à ce que les deux épaisseurs sur les filtres de couleur sont bien mis dans les fentes appropriées.
- Remplacez le couvercle avec précaution sur le boîtier et tournez-le dans le sens de la flèche (voir le marquage).

7.3 Mise en place et fixation

- Posez l'horloge à projection sur le support fourni et cherchez une position appropriée.
- Pour fixer votre horloge à projection au plafond, utilisez le matériel de montage fourni.
- Faites glisser le capuchon gris protecteur de l'entrée fileté et mettez-le dans un endroit sûr.
- Relevez la vis sur le rail de fixation à un angle de 90 ° vers le haut.
- S'il vous plaît prenez le support fourni de façon à ce que vous puissiez lire les deux marquages (OPEN / CLOSE).
- Maintenant, placez le rail de fixation avec la vis en premier dans le support (voir les marquages OPEN / CLOSE). Les deux chevilles noires devraient glisser dans les deux ouvertures rectangulaires.
- Faites glisser le rail de fixation en direction de la flèche CLOSE. Les deux chevilles sont correctement insérées dans les supports, si vous entendez un dé clic.
- Maintenant fixez d'abord au plafond le premier montage (avec le support et le rail de fixation) grâce aux deux vis appropriées (non incluses) à l'endroit désiré. Veuillez également faire en sorte qu'il y ait suffisamment d'espace sur le mur, et qu'il y ait une prise de courant à proximité.
- Tournez maintenant l'écarteur noir sur les chevilles (avec le côté le plus large en premier).
- Vous pouvez maintenant visser votre horloge à projection.

8. Entretien et maintenance

- Pour le nettoyage de votre appareil utilisez un chiffon doux et humide. N'utilisez aucun agent solvant abrasif! Protégez-le contre l'humidité.
- Enlevez la pile et retirez l'adaptateur secteur du réseau électrique, si vous n'utilisez pas votre horloge pendant une durée prolongée.
- Conservez-le dans un endroit sec.

8.1 Remplacement de la pile

- Remplacez la pile, si le mouvement de l'aiguille s'arrête.
- Ouvrez le compartiment à pile et insérez une nouvelle pile 1,5 V AA, polarité +/- selon l'illustration.

TIME BALL – Horloge analogique à projection**9. Dépannage**

Problème	Solution
Aucun affichage	→ Branchez l'appareil avec l'adaptateur secteur → Insérez/changez la pile → Contrôlez le commutateur ON/OFF
Indication incorrecte / floue	→ Changez la pile → Vérifiez la position → Ajustez la mise au point de la lentille

10. Traitement des déchets

Ce produit a été fabriqué avec des matériaux de construction de haute qualité qui peuvent être recyclés et réutilisés.



Les piles et accus usagés ne peuvent en aucun cas être jetés dans les ordures ménagères !

En tant qu'utilisateur, vous avez l'obligation légale de rapporter les piles et accus usagés à votre revendeur ou de les déposer dans une déchetterie proche de votre domicile conformément à la réglementation nationale et locale.

Les métaux lourds sont désignés comme suit:

Cd=cadmium, Hg=mercure, Pb=plomb



Cet appareil est conforme aux normes de l'UE relatives au traitement des déchets électriques et électroniques (WEEE).

L'appareil usagé ne doit pas être jeté dans les ordures ménagères. L'utilisateur s'engage, pour le respect de l'environnement, à déposer l'appareil usagé dans un centre de traitement agréé pour les déchets électriques et électroniques.

11. Caractéristiques techniques

Alimentation:	Adaptateur secteur (inclu) Pile: 1 x 1,5 V AA (non incluse)
Mesure de boîtier:	200 x 130 x 150 mm
Poids:	427 g (appareil seulement)

TFA Dostmann GmbH & Co.KG, Zum Ottersberg 12, D-97877 Wertheim.

La reproduction, même partielle du présent mode d'emploi est strictement interdite sans l'accord explicite de TFA Dostmann. Les spécifications techniques de ce produit ont été actualisées au moment de l'impression et peuvent être modifiées, sans avis préalable.

www.tfa-dostmann.de

09/12

TIME BALL – Orologio analogico a proiezione

Vi ringraziamo per aver scelto l'apparecchio della TFA.

1. Prima di utilizzare l'apparecchio

- **Leggete attentamente le istruzioni per l'uso.** Avrete così modo di familiarizzare con il vostro nuovo apparecchio, di scoprirne tutte le funzioni e le componenti, di apprendere importanti dettagli sulla sua messa in funzione, di acquisire dimestichezza nel suo utilizzo e di usufruire di alcuni validi consigli da seguire in caso di guasti.
- **Seguendo le istruzioni per l'uso, eviterete anche di danneggiare il dispositivo e di pregiudicare, a causa di un utilizzo scorretto, i diritti del consumatore che vi spettano per legge.**
- **Decliniamo ogni responsabilità per i danni derivanti dal mancato rispetto delle presenti istruzioni per l'uso.**
- **Prestate particolare attenzione alle misure di sicurezza!**
- **Conservate con cura queste istruzioni per l'uso!**

2. La consegna include

- Orologio analogico a proiezione
- Alimentatore
- Filtri colorati
- Istruzioni per l'uso
- Materiale di fissaggio e supporto

3. Tutte le applicazioni e tutti i vantaggi del vostro nuovo apparecchio

- Proiezione dell'orologio analogico sulla parete o sul soffitto
- Proiezione alla luce del giorno con lampada LED economica
- Proiettore e dimensione di proiezione regolabile
- Filtri colorati intercambiabili (rosso, giallo, blu)
- Eccezionale design moderno
- Montaggio su piano o su soffitto

4. Per la vostra sicurezza

- **Attenzione: L'apparecchio non è un giocattolo. Tenere lontano dalla portata dei bambini. Utilizzare in presenza di adulti.**
- Il prodotto è adatto esclusivamente agli utilizzi di cui sopra. Non utilizzate il prodotto in maniera diversa da quanto descritto in queste istruzioni.
- Non sono consentite riparazioni, alterazioni o modifiche non autorizzate del dispositivo.
- Questo apparecchio non è adatto a scopi medici né a dimostrazioni pubbliche ma è destinato esclusivamente ad un uso privato.



Attenzione!
Pericolo di morte per scossa elettrica!

- Collegare l'apparecchio esclusivamente a una presa di corrente a norma che fornisca corrente a una tensione di 230V!
- L'apparecchio e l'alimentatore non devono venire a contatto con acqua o umidità. Il dispositivo è adatto esclusivamente all'utilizzo interno in ambienti asciutti.
- Non utilizzate il dispositivo qualora la struttura esterna o l'alimentatore risultino danneggiati.
- Conservate il dispositivo fuori dalla portata di persone (per esempio i bambini) che potrebbero non riconoscere adeguatamente il rischio derivante dall'uso di apparecchi elettrici.
- Estraete immediatamente la spina dalla presa di corrente qualora rileviate un guasto o nel caso in cui non utilizzate il dispositivo per un periodo prolungato.
- Utilizzate esclusivamente l'alimentatore in dotazione.
- Quando estraete la spina dalla presa di corrente, non tiratela per il cavo.
- Proteggete il cavo di alimentazione in modo che oggetti appuntiti o caldi non vi entrino in contatto.

TIME BALL – Orologio analogico a proiezione**Avvertenza!
Pericolo di lesioni:**

- Tenete la batteria lontano dalla portata dei bambini.
- Non gettate le batterie nel fuoco, non polarizzarle in maniera scorretta, non smontarle e non cercate di ricaricarle. Pericolo di esplosione!
- Le batterie contengono acidi nocivi per la salute. Sostituite quanto prima le batterie quasi scariche, in modo da evitare che si scarichino completamente. Quando si maneggiano batterie esaurite indossate sempre guanti resistenti alle sostanze chimiche e occhiali di protezione.

**Avvertenze sulla sicurezza del prodotto!**

- Non esporre l'apparecchio a temperature estreme, vibrazioni e urti.

5. Componenti**Display LCD (Proiezione):**

Ora

Parte anteriore:**A 1:** Obiettivo per regolare la messa a fuoco**A 2:** Lente rimovibile per la sostituzione dei filtri colorati**Parte superiore:****A 3:** Soffitto per montaggio a con tappo di sicurezza**Parte posteriore:****A 3:** Vano batterie**A 5:** Rotella per regolare l'ora nel vano batteria**Lato destro:****A 6:** Interruttore ON/OFF**A 7:** Collegamento per il cavo di alimentazione**Materiale di fissaggio**

Supporto per tavolo o soffitto

Guida di montaggio

Distanziatore (Dado zigrinato)

6. Messa in funzione

- Premere leggermente verso l'interno il pulsante di sblocco sul vano batteria e far scorrere contemporaneamente il coperchio della batteria verso il basso, in direzione del pulsante. È ora possibile rimuovere il coperchio della batteria.
- Inserire una nuova batteria 1,5 V AA, con la giusta polarità. La batteria è necessaria per il funzionamento del movimento orologio interno.
- Per poter utilizzare il proiettore, impiegare l'alimentatore fornito in dotazione.
- Inserire la spina nel collegamento e collegare l'alimentatore ad una presa a terra.
- Premere l'interruttore ON/OFF.
- L'orologio è proiettato sulla parete.
- L'apparecchio è pronto per l'uso.
- **Avvertenza importante!**
Controllare che il voltaggio della vostra abitazione sia 230V, perché altrimenti il dispositivo potrebbe essere danneggiato. Altre tensioni possono danneggiare lo strumento.

TIME BALL – Orologio analogico a proiezione**7. Uso****7.1 Regolazione dell'ora**

- L'indicazione può essere messo a fuoco attraverso l'estrazione o l'inserimento dell'obiettivo.
- Impostate l'ora attuale con la rotella.
- Richiudete il vano batteria.
- Quando si inserisce il coperchio del vano batteria, assicurarsi che i due ganci di fissaggio siano estratti in modo corretto.
- Il coperchio del vano batteria è correttamente bloccato quando si sente un clic.

7.2 Cambiamento dei filtri colorati

- Spegnete il dispositivo.
- Per cambiare il filtro colorato (rosso, blu e giallo), ruotare il tappo alla fine dell'oggetto fino a che i marcatori sono sovrapposti (freccie).
- Rimuovere con cura la lente dall'obiettivo.
- In caso di sostituzione assicurarsi che i due ingrandimenti del filtro colorato si trovano nelle apposite feritoie.
- Sostituire con cautela il tappo sulla custodia e girarlo nella direzione della freccia (vedi simbolo).

7.3 Posizionamento e fissaggio

- Regolare l'orologio a proiezione sul supporto incluso e cercare una posizione appropriata.
- Per fissare l'orologio a proiezione sul soffitto utilizzando il materiale di montaggio in dotazione.
- Trascinare il cappuccio grigio di protezione dall'ingresso filettato e conservarlo in un luogo sicuro.
- Ribaltare la vite a cerniera sulla guida di montaggio un angolo di 90° verso l'alto.
- Prendete per favore il supporto incluso tale che le scritte (OPEN / CLOSE) siano visibili.
- Ora posizionare la guida di montaggio con la vite prima dentro il supporto (vedi OPEN / CLOSE). I due perni neri deve essere nelle due aperture rettangolari.
- Far scorrere la guida di montaggio nella direzione della freccia CLOSE. I due perni sono correttamente inseriti nelle fessure, se si sente un click.
- Ora fissare il sistema di montaggio a soffitto (con supporto e guida di montaggio) con due apposite viti (non incluse) nella posizione desiderata. Si prega di verificare che lo spazio sufficiente per il muro, e la presenza di una presa di corrente nelle vicinanze.
- Ruotare ora il distanziatore nero sulla vite (con il lato largo prima).
- È ora possibile avvitarlo l'orologio a proiezione.

8. Cura e manutenzione

- Per pulire l'apparecchio utilizzare solo un panno morbido leggermente inumidito. Non usare solventi o abrasivi. Proteggere dall'umidità.
- Rimuovere la batteria ed estrarre l'alimentatore dalla presa a terra, se non si utilizza l'apparecchio per un periodo prolungato.
- Collocare il dispositivo in un luogo asciutto.

8.1 Sostituzione della batteria

- Cambiare la batteria se il meccanismo è fermo.
- Aprire il vano batteria e inserire una nuova batteria AA da 1,5 V. Inserire la batteria con la giusta polarità.

9. Guasti**Problema Risoluzione del problema**

Nessuna indicazione	→ Collegare il dispositivo all'alimentatore → Inserire /sostituire la batteria → Controllare l'interruttore ON/OFF
---------------------	--

TIME BALL – Orologio analogico a proiezione

Indicazione non corretta / rumorosa	→ Sostituire la batteria
	→ Verificare la posizione
	→ Regolare il fuoco

10. Smaltimento

Questo prodotto è stato realizzato utilizzando materiali e componenti di alta qualità che possono essere riciclati e riutilizzati.



È assolutamente vietato gettare le batterie tra i rifiuti domestici. In qualità di consumatori, siete tenuti per legge a consegnare le batterie usate al negoziante o ad altri enti preposti al riciclaggio in conformità alle vigenti disposizioni nazionali o locali, ai fini di uno smaltimento ecologico.

Le sigle dei metalli pesanti contenuti sono: Cd=cadmio, Hg=mercurio, Pb=piombo



Questo apparecchio è etichettato in conformità alla Direttiva UE sullo smaltimento delle apparecchiature elettriche ed elettroniche (WEEE).

Questo prodotto non deve essere smaltito insieme ai rifiuti domestici. Il consumatore è tenuto a consegnare il vecchio apparecchio presso un punto di raccolta per lo smaltimento di apparecchiature elettriche ed elettroniche ai fini di uno smaltimento ecologico.

11. Dati tecnici

Alimentazione:	Alimentatore (fornita) 1 batteria AA da 1,5 V (non fornita)
Dimensioni esterne:	200 x 130 x 150 mm
Peso:	427 g (solo apparecchio)

TFA Dostmann GmbH & Co.KG, Zum Ottersberg 12, D-97877 Wertheim.
È vietata la pubblicazione delle presenti istruzioni o di parti di esse senza una precedente autorizzazione della TFA Dostmann. I dati tecnici corrispondono allo stato del prodotto al momento della stampa e possono cambiare senza preavviso.
www.tfa-dostmann.de

09/12

TIME BALL – Analoge projectieklok

Hartelijk dank dat u voor dit apparaat van de firma TFA hebt gekozen.

1. Voor u met het apparaat gaat werken

- **Leest u a.u.b. de gebruiksaanwijzing aandachtig door.** Zo raakt u vertrouwd met uw nieuw apparaat en leert u alle functies en onderdelen kennen, komt u belangrijke details te weten met het oog op het in bedrijf stellen van het apparaat en de omgang ermee en krijgt u tips voor het geval van een storing.
- **Door rekening te houden met wat er in de handleiding staat, vermijdt u ook beschadigen van het apparaat en riskeert u niet dat uw wettelijke rechten door verkeerd gebruik niet meer gelden.**
- **Voor schade die wordt veroorzaakt doordat u geen rekening houdt met de handleiding aanvaarden wij geen aansprakelijkheid.**
- **Neem in elk geval acht op de veiligheidsinstructies !**
- **Bewaar deze gebruiksaanwijzing a.u.b. goed!**

2. Levering

- Projectieklok
- Stroomadapter
- Kleurfilters
- Gebruiksaanwijzing
- Bevestigingsmateriaal en houder

3. Hoe u uw nieuw apparaat kunt gebruiken en alle voordelen ervan in één oogopslag

- Projectie van de analoge klok aan de muur of het plafond
- Daglicht-projectie met zuinige LED lamp
- Instelbare projector en projectiegrootte
- Verwisselbare kleurfilters (rood, geel, blauw)
- Uitzonderlijk, modern design
- Tafel- of plafondmontage

4. Voor uw veiligheid:

- **Attentie: Het toestel is geen speelgoed. Houd het buiten de reikwijdte van kinderen. Steeds onder toezicht van volwassenen gebruiken.**
- Het produkt is uitsluitend geschikt voor de hierboven beschreven doeleinden. Gebruik het produkt niet anders dan in deze handleiding is aangegeven.
- Het eigenmachtig repareren, verbouwen of veranderen van het apparaat is niet toegestaan.
- Het apparaat is niet geschikt voor medische doeleinden of voor openbare informatie, maar bestemd voor particulier gebruik.



**Voorzichtig!
Levensgevaar door elektrocutie!**

- Sluit het apparaat uitsluitend aan op een volgens de voorschriften geïnstalleerd stopcontact met een netspanning van 230V!
- Apparaat en netvoeding mogen niet met water of vocht in aanraking komen. Ze zijn alleen geschikt voor gebruik in droge binnenruimten.
- Gebruik het apparaat niet wanneer de behuizing of de netvoeding beschadigd is.
- Bewaar het apparaat buiten de reikwijdte van personen (ook kinderen) die de mogelijke gevaren bij de omgang van elektrische apparaten zouden kunnen onderschatten.
- Trek onmiddellijk de stekker uit het stopcontact als er een storing optreedt of wanneer het apparaat gedurende langere tijd niet zal worden gebruikt.
- Gebruik uitsluitend de bijbehorende netvoeding.
- Trek de stekker niet aan de kabel uit het stopcontact.
- Leg het snoer zo neer dat het niet met scherpe of hete voorwerpen in aanraking komt.

TIME BALL – Analoge projectieklok

NL

**Voorzichtig!
Kans op letsel:**

- Bewaar de batterij buiten de reikwijdte van kinderen.
- Batterijen niet in het vuur gooien, niet kortsluiten, niet uit elkaar halen of opladen. Kans op explosie!
- Batterijen bevatten zuren die de gezondheid schaden. Zwakke batterijen moeten zo snel mogelijk worden vervangen om lekkage van de batterijen te voorkomen. Draag keukenhandschoenen die bestand zijn tegen chemicaliën en een beschermbril wanneer u met uitgelopen batterijen hanteert!

**Belangrijke informatie over de produktveiligheid!**

- Stel het apparaat niet bloot aan extreme temperaturen, trillingen en schokken.

5. Onderdelen**Indicatie (Projectie):**

Tijd

Front:

- A 1:** Objectief voor de scherpstelling van het beeld
- A 2:** Verwijderbare lens voor het veranderen van de kleurfilters

Boven:

- A 3:** Draad voor montage aan het plafond met beschermingskap

Achterkant:

- A 3:** Batterijvak
- A 5:** Instelwielje voor de tijd in het batterijvak

Rechts:

- A 6:** ON/OFF schakelaar
- A 7:** Adapteraansluiting

Bevestigingsmateriaal

Houder voor tafel-of plafond
Montagerail
Afstandhouder (Kartelmoer)

6. Inbedrijfstelling

- Druk zacht op de ontgrendelingsknop aan het batterijvak naar binnen en schuif het batterijvakdeksel te gelijktijd naar beneden. U kunt nu het batterijvakdeksel verwijderen.
- Plaats een nieuwe batterij 1,5 V AA erin. Batterij met de juiste poolrichting plaatsen. De batterij is vereist voor de werking van het interne uurwerk.
- Gebruik de bijgeleverde adapter om de projectie-functie te activeren.
- Steek de verbindingstekker en de aansluiting en de stekker van de adapter in een stopcontact.
- Druk op de ON/OFF schakelaar.
- De tijd wordt geprojecteerd op de muur.
- Het apparaat is nu bedrijfsklaar.
- **Belangrijk!**
Stel zeker dat de spanning van het stroomnet onder 230 V ligt! Andere netspanningen kunnen het toestel beschadigen.

TIME BALL – Analoge projectieklok

NL

7. Bediening**7.1 Tijdstelling**

- Het display kan door trekken of duwen van de lens worden scherpgesteld.
- De actuele tijd kunt u met het instelwielje instellen.
- Sluit het batterijvak weer.
- Bij het plaatsen van het deksel, a.u.b. ervoor zorgen, dat beide haken goed erin liggen.
- Het deksel van het batterijvak is goed vergrendeld wanneer u een klik hoort.

7.2 Verandering van de kleurfilters

- Schakel het apparaat uit.
- Om de kleurfilters (rood, blauw en geel) te wijzigen, draait u de dop aan het einde van het objectief totdat de markers (pijlen) over elkaar staan.
- Verwijder voorzichtig de lens van het objectief.
- Bij het vervangen ervoor zorgen dat de twee verdikkingen van de kleurfilter in de juiste sleuven liggen.
- Plaats de dop op het omhulsel en draai hem in de richting van de pijl (zie markering).

7.3 Opstellen en bevestigen

- Stel de projectieklok op de meegeleverde houder en zoek naar een geschikte positie.
- Om de projectieklok aan het plafond te bevestigen gebruikt u de meegeleverde montage-materialen.
- Trek de grijze beschermkap van de schroefdraad-ingang af en bewaar ze op een veilige plaats.
- Zet de schroef op de montagerail in een hoek van 90° naar boven.
- De meegeleverde houder, zo nemen dat u de twee merkers (OPEN / CLOSE) lezen kunt.
- Plaats nu de montagerail met de schroef eerst in de houder (zie OPEN / CLOSE). De twee zwarte stiften moeten zich in de twee rechthoekige openingen bevinden.
- Nu de montagerail in de richting van de pijl CLOSE schuiven. De twee stiften liggen op de juiste manier in de beugels, als je een klik hoort.
- Bevestig nu eerst de plafondhouder (compleet houder en montagerail) met twee geschikte schroeven (niet meegeleverd) op de gewenste plaats. Zorg ervoor dat er voldoende ruimte tot de muur is, en dat er een stopcontact in de buurt is.
- Draai nu de zwarte afstandhouder op de schroef (met de brede zijde eerst).
- U kunt nu de projectieklok erop schroeven.

8. Schoonmaken en onderhoud

- Maak het apparaat met een zachte, enigszins vochtige doek schoon. Geen schuur- of oplosmiddelen gebruiken! Tegen vocht beschermen.
- Verwijder de batterij en trek de stekker uit het stopcontact als u het apparaat langere tijd niet gebruikt.
- Bewaar het apparaat op een droge plaats.

8.1 Batterijwissel

- Vervang de batterij, als het uurwerk blijft staan.
- Maak het batterijvak open en plaats de nieuwe batterij 1,5 V AA erin.

9. Storingswijzer

Probleem	Oplossing
Geen display	→ Apparaat met adapter aansluiten → Batterij plaatsen/vervangen → Controle van de ON/OFF schakelaar

TIME BALL – Analoge projectieklok

(NL)

- Geen correcte / → Batterij vervangen
 lawaaiige display → Positie controleren
 → Stel het beeld scherp door de lens goed in te stellen

10. Verwijderen

Dit produkt is vervaardigd van hoogwaardige materialen en onderdelen, die kunnen worden gerecycled en hergebruikt.



Batterijen en accu's mogen niet met het huisvuil worden weggegooid. Als consument bent u wettelijk verplicht om gebruikte batterijen en accu's bij uw dealer af te geven of naar de daarvoor bestemde containers volgens de nationale of lokale bepalingen te brengen om een milieuvriendelijk verwijderen te garanderen.

De benamingen van de zware metalen zijn: Cd=cadmium, Hg=kwikzilver, Pb=lood



Dit apparaat is gemarkeerd in overeenstemming met de EU-richtlijn (WEEE) over het verwijderen van elektrisch en elektronisch afval.

Dit produkt mag niet met het huisvuil worden weggegooid. De gebruiker is verplicht om de apparatuur af te geven bij een als zodanig erkende plek van afgifte voor het verwijderen van elektrisch en elektronisch apparatuur om een milieuvriendelijk verwijderen te garanderen.

11. Technische gegevens

Spanningsvoorziening: Adapter (inclusief)
 Batterij: 1 x 1,5 V AA (niet inclusief)

Afmetingen behuizing: 200 x 130 x 150 mm

Gewicht: 427 g (alleen het apparaat)

TFA Dostmann GmbH & Co.KG, Zum Ottersberg 12, D-97877 Wertheim.
 Deze gebruiksaanwijzing of gedeelten eruit mogen alleen met toestemming van TFA Dostmann worden gepubliceerd. De technische gegevens van dit apparaat zijn actueel bij het ter perse gaan en kunnen zonder voorafgaande informatie worden gewijzigd.
 www.tfa-dostmann.de

09/12

TIME BALL – Reloj analógico de proyección

(E)

Muchas gracias por haber adquirido este dispositivo de TFA.

1. Antes de utilizar el dispositivo

- **Lea detenidamente las instrucciones de uso.** De este modo se familiarizará con su nuevo dispositivo, conocerá todas las funciones y componentes, así como información relevante para la puesta de funcionamiento el manejo del dispositivo y recibirá consejos sobre cómo actuar en caso de avería.
- **Si sigue las instrucciones de uso, evitará que se produzcan daños en el dispositivo y no comprometerá sus derechos por vicios, prevista legalmente debido a un uso incorrecto.**
- **No asumimos responsabilidad alguna por los daños originados por el incumplimiento de estas instrucciones de uso.**
- **Tenga en cuenta ante todo las advertencias de seguridad.**
- **Guarde estas instrucciones de uso en un sitio seguro.**

2. Entrega

- Reloj de proyección
- Enchufe
- Filtros de colores
- Instrucciones de uso
- Material de fijación y soporte

3. Ámbito de aplicación y ventajas de su nuevo dispositivo

- Proyección de la hora analógica en la pared o el techo
- Proyección visible durante el día con lámpara LED económica
- Proyector y tamaño de proyección ajustable
- Filtros de colores intercambiables (rojo, amarillo, azul)
- Diseño excepcional y moderno
- Para poner en mesa o el techo

4. Para su seguridad

- **Atención: Este aparato no es un juguete. Consérvelo fuera del alcance de los niños. Utilícelo siempre bajo vigilancia de los adultos.**
- **El producto solo es adecuado para el ámbito de aplicación descrito anteriormente. No emplee el dispositivo de modo distinto al especificado en estas instrucciones.**
- **No está permitido realizar reparaciones, transformaciones o modificaciones por cuenta propia en el dispositivo.**
- **Este dispositivo no está indicado para fines médicos ni para información pública, sino que está destinado únicamente para uso privado.**



**¡Precaución!
 ¡Peligro de muerte por descarga eléctrica!**

- **Conecte el dispositivo únicamente a una toma de corriente instalada según las prescripciones con una tensión de alimentación de 230 V. De otra forma puede producir daño a su instrumento.**
- **El dispositivo y la fuente de alimentación no debe tener contacto con agua ni con humedad. Sólo para el uso en lugares secos bajo techo.**
- **No utilice el dispositivo si la carcasa o la fuente de alimentación están dañadas.**
- **Mantenga el dispositivo fuera de alcance de las personas (también niños) que no puedan evaluar los riesgos con el manejo de dispositivos eléctricos.**
- **Extraiga el enchufe inmediatamente de la toma de corriente si se produce perturbación o si no va a utilizar el dispositivo por un largo periodo de tiempo.**
- **Utilice únicamente la fuente de alimentación suministrada.**
- **No tire del cable para extraer el enchufe de la toma de corriente.**
- **Coloque el cable de alimentación de forma que no entre en contacto con objetos de cantos afilados o calientes.**

TIME BALL – Reloj analógico de proyección**¡Precaución!
Riesgo de lesiones:**

- Mantenga la pila fuera del alcance de los niños.
- No tire las pilas al fuego, no las cortocircuite, desmonte ni recargue, ya que existe riesgo de explosión.
- Las pilas contienen ácidos nocivos para la salud. Las pilas con un estado de carga bajo deben cambiarse lo antes posible para evitar fugas. Utilice guantes protectores resistentes a productos químicos y gafas protectoras si manipula pilas con fugas de líquido!

**¡Advertencias importantes sobre la seguridad del producto !**

- No exponga el dispositivo a temperaturas extremas, vibraciones ni sacudidas extremas.

5. Componentes**Pantalla LCD (Proyección):**

Hora

Frente:**A 1:** Objetivo para ajustar el enfoque**A 2:** Lente extraíble para cambiar los filtros de colores**Arriba:****A 3:** Rosca para el montaje en techo con tapa de protección**Parte posterior:****A 3:** Compartimento de la pila**A 5:** Botón de ajuste para la hora en el compartimento de la pila**Lado derecho:****A 6:** Interruptor ON/OFF**A 7:** Conexión para el cable de alimentación**Material de fijación**

Soporte para sobremesa o techo

Riel de montaje

Espaciador (Tuerca moleteada)

6. Puesta en marcha

- Pulse el botón de liberación en el compartimento de la pila lentamente para adentro y al mismo tiempo deslice la tapa del compartimento de la pila hacia abajo el botón de liberación. Ahora puede retirar la tapa del compartimento de la pila.
- Coloque una nueva pila (1,5 V AA). Asegúrese que la pila esté colocada con la polaridad correcta. La pila se requiere para el funcionamiento del mecanismo de reloj interno.
- Para usar la función de proyección, utilice el adaptador de red suministrado.
- Conecte el adaptador en la conexión y conecte el adaptador de red a un enchufe de la pared.
- Pulse el interruptor ON/OFF.
- La hora se proyecta en la pared.
- El dispositivo está ahora listo para funcionar.
- **¡Importante!**
Asegúrese de que el voltaje de la línea no es más de 230 V! Otras tensiones pueden dañar el instrumento.

E

TIME BALL – Reloj analógico de proyección

E

7. Manejo**7.1 Ajuste de la hora**

- La indicación se puede sacar o empujar a través de la lente para obtener el foco.
- Ajuste con el botón de ajuste la hora actual.
- Vuelva a cerrar el compartimento de pila.
- Al colocar la tapa del compartimento de la pila, asegúrese de que usted ponga primero hacia fuera los dos ganchos de retención correctamente.
- La tapa del compartimento de la pila está bien cerrada, cuando se escuche un clic.

7.2 El cambio de los filtros de colores

- Apague el dispositivo después de uso.
- Para cambiar los filtros de colores (rojo, azul y amarillo), gire el tapón en el extremo del objeto a los marcadores (flechas) se superponen.
- Retire con cuidado la lente del objetivo.
- Al sustituir asegúrese de que las dos ampliaciones del filtro de color estén en las ranuras correspondientes.
- Vuelva a colocar la tapa con cuidado en la carcasa y gire en dirección de la flecha (vea las marcaciones).

7.3 Instalación y fijación

- Ajuste el reloj de proyección en el soporte incluido y buscar una posición adecuada.
- Para fijar el reloj de proyección en el techo utilice el montaje de fijación incluido.
- Tire la tapa protectora gris en la entrada de la rosca y manténgala en un lugar seguro.
- Plega el tornillo en el riel de montaje de un ángulo de 90° hacia arriba.
- Ponga el soporte incluido por favor para que usted puede leer las dos marcaciones (OPEN / CLOSE).
- Ahora coloque el riel de montaje en el soporte con el tornillo primero (vea las marcaciones OPEN / CLOSE). Los dos alfileres negros deben estar en las dos aberturas rectangulares.
- Deslice el riel de montaje en la dirección de la flecha CLOSE. Los dos alfileres se insertan correctamente en los soportes, cuando usted oye un clic.
- Primero fije el soporte de techo (con soporte y riel de montaje) con dos tornillos adecuados (no incluido) en el lugar deseado. Por favor, asegúrese que haya suficiente espacio para la pared, y que la toma corriente esté cercana.
- Ahora gire el esparcidor negro en el tornillo (con la parte ancha primero).
- Ahora puede atornillar el reloj de la proyección.

8. Cuidado y mantenimiento

- Limpie el dispositivo con un paño suave, ligeramente humedecido. ¡No utilizar ningún medio abrasivo ni disolventes! Protegerlo de la humedad.
- Extraiga la pila y extraiga el adaptador de red inmediatamente de la toma de corriente si no va a usar el dispositivo por un largo período de tiempo.
- Mantenga el dispositivo en un lugar seco.

8.1 Cambio de la pila

- Si el movimiento está disponible, por favor, cambie la pila.
- Abra el compartimento de la pila y inserte una pila nueva 1,5 V AA con la polaridad tal como viene representada.

9. Averías**Problema Solución**

Ninguna indicación	→ Conectar el dispositivo al adaptador de red
	→ Insertar/cambiar la pila
	→ Controlar el interruptor ON/OFF

TIME BALL – Reloj analógico de proyección**(E)**

Indicación	→ Cambiar la pila
incorrectalborrosa	→ Compruebe la posición
	→ Ajustar el lente al enfoque correcto

10. Eliminación

Este producto ha sido fabricado con materiales y componentes de máxima calidad que pueden ser reciclados y reutilizados.



Las pilas y baterías no pueden desecharse en ningún caso junto con la basura doméstica.

Como consumidor, está obligado legalmente a depositar las pilas y baterías usadas de manera respetuosa con el medio ambiente en el comercio especializado o bien en los centros de recogida y reciclaje previstos para ello según el reglamento nacional o local.

Las denominaciones de los metales pesados que contienen son:
Cd=cadmio, Hg=mercurio, Pb=plomo



Este dispositivo está identificado conforme a la Directiva de la UE sobre residuos de aparatos eléctricos y electrónicos (WEEE).

No deseche este producto junto con la basura doméstica. El usuario está obligado a llevar el dispositivo usado a un punto de recogida de aparatos eléctricos y electrónicos acreditado para que sea eliminado de manera respetuosa con el medio ambiente.

11. Datos técnicos

Alimentación de tensión: Adaptador de red (incluido)
Pila: 1 x 1,5 V AA (non incluida)

Dimensiones de cuerpo: 200 x 130 x 150 mm

Peso: 427 g (solo dispositivo)

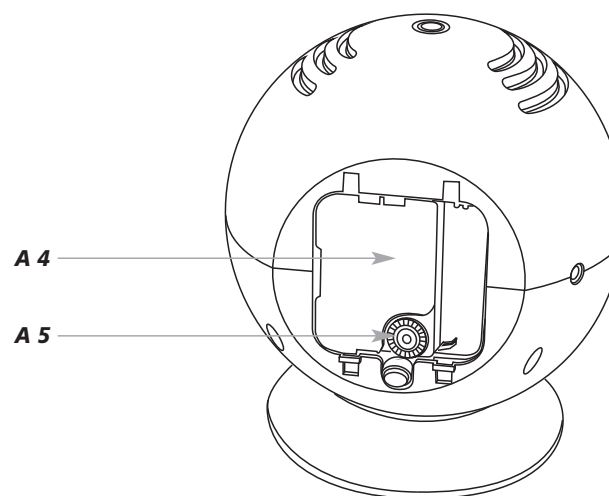
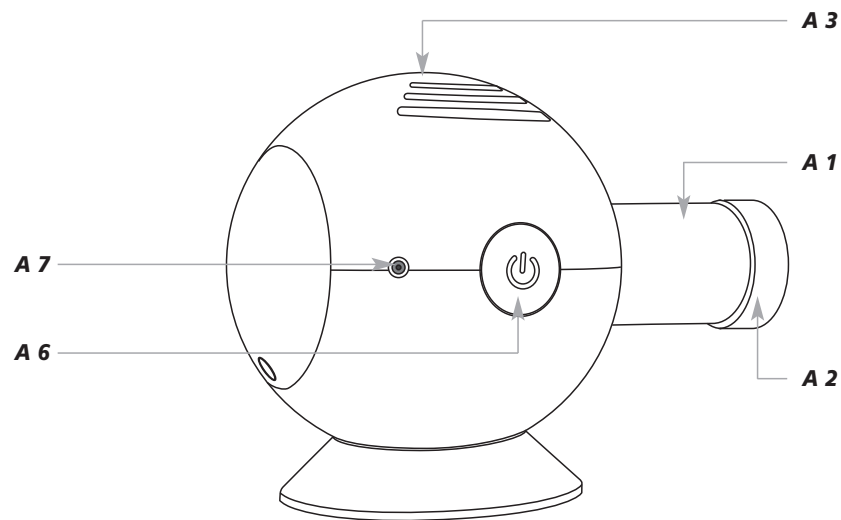

TFA Dostmann GmbH & Co.KG, Zum Ottersberg 12, D-97877 Wertheim.

Estas instrucciones o extractos de las mismas no pueden ser publicados sin la autorización de la TFA Dostmann. Los datos técnicos de este producto corresponden al estado en el momento de la impresión y pueden ser modificados sin previo aviso.

www.tfa-dostmann.de

09/12